

# DKW

## *Ersatzteile-Liste*

49

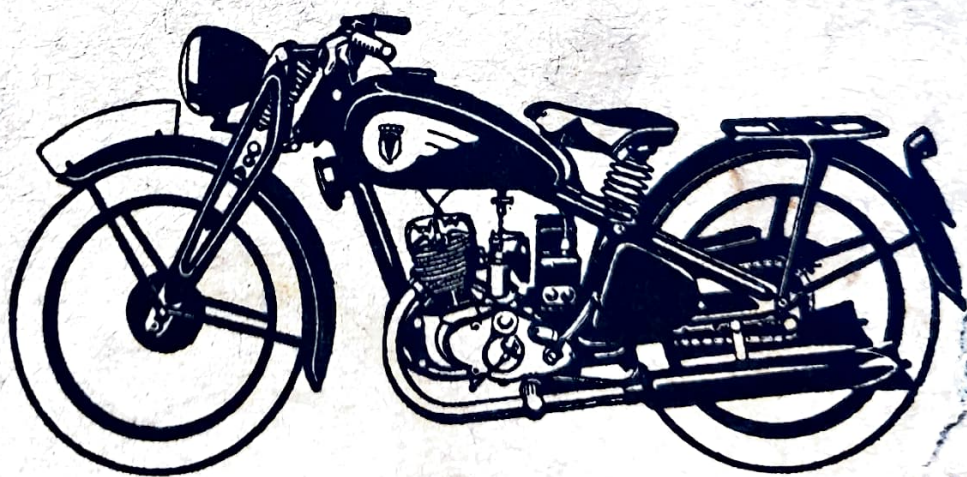

**Modell KS 200**



# **DKW**

## **Ersatzteile-Liste**

# **49**

Modell KS 200

**Auto Union A-G**

Abt. DKW-Kundendienst und Ersatzteile  
Chemnitz, Postschließfach 843

## Vorbemerkungen zum DKW-Ersatzteile-Katalog Nr. 49

Bei Bestellungen von Ersatzteilen aus dem vorliegenden Ersatzteile-Katalog bitten wir, jeweils folgende Einzelheiten anzugeben resp. zu beachten:

1. Sämtliche Zuschriften, welche sich auf Ersatzteile und Ersatzteile-Reparaturen beziehen, ausdrücklich an **Auto Union A-G, Abt. „DKW-Kundendienst und Ersatzteile“**, Chemnitz, Postschließfach 845, richten.
2. Die **Motor- und Fahrgestell-Nummer**.
3. Die gewünschte Stückzahl.
4. Genaue Angabe der Bestellnummer, beispielsweise:  
5 Stück 65012  
2 Stück 79001.
5. Die Art des Versandes, ob als Muster ohne Wert, Postpaket, Eilboten, Frachtgut, Eilgut, Exprefl, Flugpost usw.
6. Genaue Adresse mit genauer postalischer Bezeichnung des Wohnortes, da sonst Verzögerungen nicht zu vermeiden sind.
7. Bei Einsendung von instanzzusetzenden Teilen an die betr. Stücke Etiketten mit genauem Absender anhängen, die Sendung avisieren, dem Pakete, Muster ohne Wert usw. immer ein Begleitschreiben beifügen.
8. Alle Zahlungen (selbstverständlich nur für Ersatzteile und Reparaturen) auf das **Postscheckkonto Leipzig Nr. 8285 der Auto Union AG, Abt. DKW-Kundendienst und Ersatzteile, Chemnitz, Postschließfach 845**. Liegt keine Vorkasse vor, erfolgt aus technischen Gründen unweigerlich und ohne Ausnahme Zusendung per Nachnahme. Wir können hiervon beim besten Willen nicht abgehen, da unsere Ersatzteile- und Ersatzteile-Reparatur-Abteilung bei der großen Anzahl der Kunden, die in die Tausende geht, nicht Sonderkonten führen kann.
9. Bei Rückfragen immer auf die betreffende Komm.-Nr. Bezug nehmen.
10. Ist die Rückgabe der uns als Muster eingeschickten Teile erwünscht, so muß dies ausdrücklich im Brief und durch Anhängetzettel am Teile selbst vermerkt werden. Alte Teile bewahren wir nicht auf. Wir übergeben diese sofort ohne Unterschied und ohne Gutschrift unserem Schrott-Lager.
11. Wünschen Sie einzelne Gehäusehälften, so ist es zweckmäßig, wenn Sie uns zum Anpassen die dazugehörige andere, noch gute Gehäusehälfte mit Anhängetzettel, aus dem ersichtlich ist, welche Hälfte Sie ersetzt haben wollen, übersenden.
12. Auch auf die Paket-, Muster ohne Wert-Sendungen usw. den Vermerk vorschreiben: **Abt. DKW-Kundendienst und Ersatzteile**.
13. Beispiel einer telegraphischen Bestellung:  
autounion chemnitz bernd-rosemeysterstraße  
„Eilpostet drei Stück 7091 a zwei Stück 106004“  
(folgt genaue Adresse des Bestellers).

14. Bei Beanstandungen, welche innerhalb 8 Tagen, vom Empfang ab gerechnet, gemacht sein müssen, ist der Packzettel mit einzulegen.

15. Erfüllungsort für Zahlung und Lieferung: **Chemnitz**.

16. Für den Buchhaltungsverkehr mit der Kundendienst-, Ersatzteile-, Zubehör- und Reparatur-Abteilung, beispielsweise für Verbuchung von Gutschriften, Belastungen usw. usw., ist stets der Abteilungsvermerk: **DKW-Ersatzteile-Buchhaltung** anzugeben. Bei allen Beantwortungen unserer Briefe wollen Sie in ihren Antworten das von uns rechts eingesetzte Abteilungs- und Diktatzeichen anführen. Sie erleichtern uns dadurch die Erledigung Ihrer Angelegenheiten, und wir geben die Gewähr für eine schnelle Beantwortung Ihrer An- und Rückfragen.

17. Sämtliche Preise verstehen sich freibleibend, ab Chemnitz, Bernd-Rosemeyerstraße 110, und ausschließlich Verpackung, auf Grund unserer allgemeinen Bedingungen für Reparaturen, Ersatzteile- und Zubehör-Lieferungen.

18. Ersatzteile an Privatpersonen liefern wir nicht; wir überweisen diesbezügliche Anfragen an die zuständigen General-Depots resp. Händler.

Unsere Anschriften für Ersatzteile- und Ersatzteile-Reparatur-Bestellungen:

Briefe, Post- und Eilpostsendungen:

**Auto Union A-G**

Abt. DKW-Kundendienst und Ersatzteile,  
Chemnitz, Postschließfach 845

Exprefl-Sendungen: **Chemnitz-Hauptbahnhof**

Fracht und Eilfrachtsendungen: **Chemnitz-Süd, Anschlussgleiß 1**

Telegramme: **autounion chemnitz bernd-rosemeysterstr.**

Zahlungen nur an das Postscheckkonto Leipzig Nr. 8285  
der **Auto Union A-G, Abt. DKW-Kundendienst u. Ersatzteile**  
Chemnitz, Postschließfach 845

Fernruf: **Amt Chemnitz Nr. 52201**

(Abt. DKW-Kundendienst und Ersatzteile verlangen)

### Achtung!

**Ersatzteile-Bestellungen getrennt aufgeben. Nicht mit anderen Briefen. — Die alten zu ersetzenden Teile möglichst immer als Muster mit einsenden.**

## Gehäuse

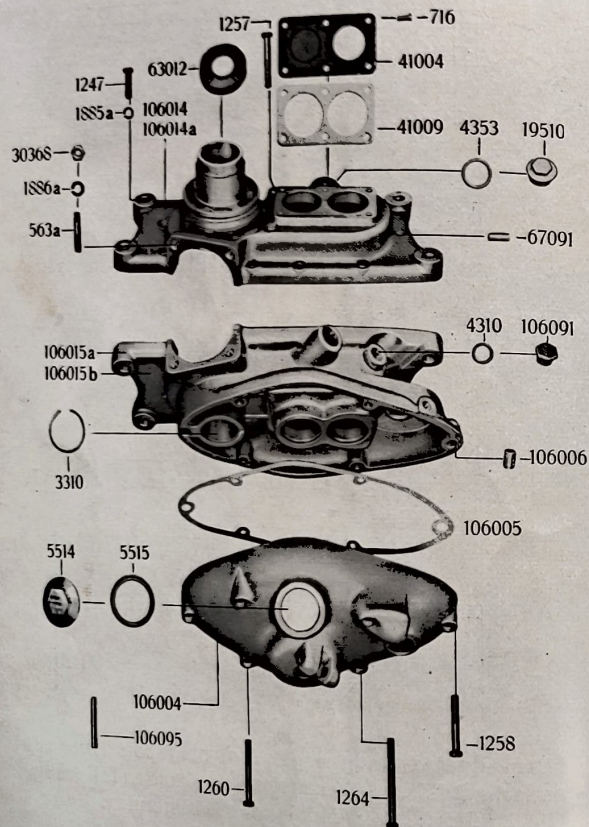

## Gehäuse

Best.-Nr.	Gegenstand	Stückzahl	Bem.
563 a	Stiftschraube für Zylinderbefest. 8 $\varnothing$ $\times$ 38 lang .	4	
716	Linsenschraube zur Abdeckscheibe 5 $\varnothing$ $\times$ 13 lang	6	
1247	Linsenschraube für Gehäuse 7 $\varnothing$ $\times$ 25 lang . . .	10	
1257	Linsenschraube für Gehäuse 7 $\varnothing$ $\times$ 48 lang . . .	2	
1258	Linsenschraube z. Kupplungsdeckel 7 $\varnothing$ $\times$ 52 lang	2	
1260	Linsenschraube z. Kupplungsdeckel 7 $\varnothing$ $\times$ 58 lang	3	
1264	Linsenschraube z. Kupplungsdeckel 7 $\varnothing$ $\times$ 78 lang	1	
1885 a	Federring 11,5 $\times$ 7,5 z. 1247/1257/58/60/64 . . . . .	18	
1886 a	Federring 8,5 Din 127 zu 563 a . . . . .	4	
3510	Sprengring in der Gehäuse-Antriebsseite . . . . .	1	
4510	Dichtung zu 106091 C 14 $\times$ 18 Din 7605 . . . . .	1	
4353	Offener Fülldichtring B 22 $\times$ 28 Din 7605 . . . . .	1	
5514	Verschlussstopfen für Oeieinfüllung . . . . .	1	
5515	Dichtring zu 5514 40,5 $\times$ 50 $\times$ 2,5 . . . . .	1	
19510	Verschlusschraube zur rechten Gehäusehälfte . . . . .	1	
30568	Mutter M 8 Din 934 zu 563 a (neue Nr. 30236) . . . . .	4	
41004	Abdeckscheibe (Antriebsseite) . . . . .	1	
41009	Dichtung zu 41004 (Papier) . . . . .	1	
65012	Gewindekappe (Lichtmaschinenseite) . . . . .	1	
67091	Paßstift für Gehäuse 8 $\times$ 20 . . . . .	1	
106004	Kupplungsdeckel . . . . .	1	
106005	Dichtung zum Kupplungsdeckel (Papier) . . . . .	1	
106006	Paßring für Kupplungsdeckel . . . . .	2	
106014	Rechte Gehäusehälfte bis Motor Nr. 624500 . . . . .	1	
106014 a	Rechte Gehäusehälfte ab Motor Nr. 624501 . . . . .	1	
106015 a	Linke Gehäusehälfte bis Motor Nr. 624500 . . . . .	1	
106015 b	Linke Gehäusehälfte ab Motor Nr. 624501 . . . . .	1	
106091	Sechskantverschlußschraube z. Oelablaß M 14 $\times$ 1,5 Din 7604 (neue Nr. 95191) . . . . .	1	
106092	Gehäuse kompl. bis Motor Nr. 624500 . . . . .	1	
106094	Gehäuse kompl. ab Motor Nr. 624501 . . . . .	1	
106095*	Zylinderstift zur Arretierung der Lichtmaschine 4T $\times$ 14 Din 7 . . . . .	1	

\* Verwendung ab Ausführung der Lichtmaschine mit Einstellfenster

# Zylinder, Kolben und Kurbelwelle

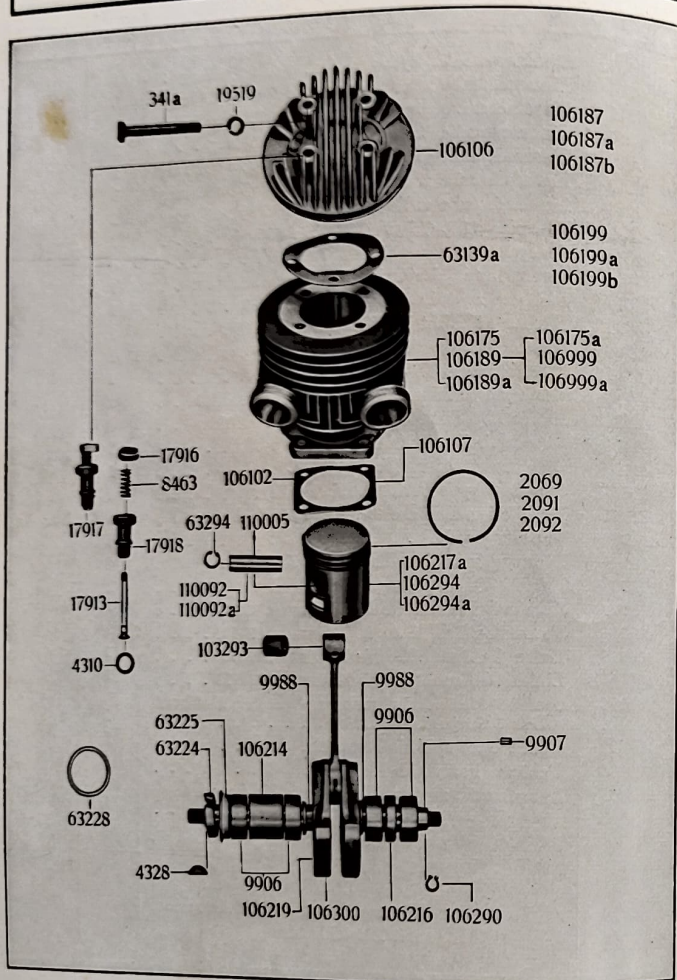

# Zylinder, Kolben und Kurbelwelle

Best.-Nr.	Gegenstand	Stückzahl	Bem.
<b>Zylinder</b>			
341a	Sechskantschraube für Zylinderkopf M10×80 Din 931	4	
4310	Dichtung für Dekompressionsventil C14×18 Din 7605	1	
8463	Ventilfeder für Dekompressionsventil	1	
17913	Ventilkegel für Dekompressionsventil	1	
17916	Druckstück für Ventil	1	
17917	Dekompressionsventil kompl.	1	
17918	Ventilkörper	1	
19519	Federring 10,5 Din 127 zu 341a	4	
63139a	Dichtung für Zylinderkopf (Reinz)	1	
106102	Dichtung für Zylinderfuß (Papier) bis Motor 624500	1	
106106	Zylinderkopf	1	
106107	Dichtung für Zylinderfuß (Papier) ab Motor 624501	1	
106175	Zylinderkörper m. 2 Auspuffstuf. 63 Ø b. Motor 624500	1	
106175a	Zylinderkörper m. 2 Auspuffstuf. 63 Ø ab Motor 624501	1	
106187	Zylinder kompl. 63 Ø	1	} bis Motor 624500
106187a	Zylinder kompl. 63,3 Ø ausgeschliffen	1	
106187b	Zylinder kompl. 64 Ø ausgeschliffen	1	} 624500
106189	Zylinderkörper 63,3 Ø m. 2 Auspuffstuf. } ausgeschl. bis	1	
106189a	Zylinderkörper 64 Ø m. 2 Auspuffstuf. } Motor 624500	1	
106199	Zylinder kompl. 63,3 Ø ab Motor 624501	1	
106199a	Zylinder kompl. 63,3 Ø ab Motor 624501 } aus-	1	} geschliff.
106199b	Zylinder kompl. 64 Ø ab Motor 624501	1	
106999	Zylinderkörper 63,3 Ø m. 2 Auspuffstuf. } ausgeschl. ab	1	
106999a	Zylinderkörper 64 Ø m. 2 Auspuffstuf. } Motor 624501	1	
<b>Kolben und Kurbelwelle</b>			
2069	Kolbenring 64×2,5 für ausgeschliff. Zylinder	5	
2091	Kolbenring 63×2,5	5	
2092	Kolbenring 63,3×2,5 für ausgeschliff. Zylinder	5	
4328	Scheibenfeder (a. Lichtmaschinen-Seite) 19×7,5×5	1	
9906	Rollenlager-Außenring 40×16	4	
9907	Laufrollen 6 Ø × 10	60	
9988	Anlaufring für Rollenlager	2	
63224	Dichtkappe zur Kurbelwelle (Lichtmaschinen-Seite)	1	
63225	Burgmann-Dichtung (Schwungscheiben-Seite)	1	
63228	Ausgleichscheibe zu 63224	1	
63294	Innen-Seegersicherung 15 Ø	n.Bedarf	
103293	Pleuelbüchse 15 Ø × 29×21	2	
106214	Abstandshülse z. Rollenlager (Schwungscheiben-Seite)	1	
106216	Kurbelwellendichtung a. Antriebsseite	1	
106217a	Kolben 63 Ø mit geschliff.tem Schaft	1	
106219	Kurbelwelle kompl. mit Lager	1	
106290	Außenseegersicherung	1	
106294	Kolben 63,3 Ø mit geschliff.tem Schaft } f. ausgeschliff.	1	} Zylinder
106294a	Kolben 64 Ø mit geschliff.tem Schaft	1	
106300	Kurbelwelle nackt	1	
110005	Kolbenbolzen 15 Ø	1	
110092	Kolbenbolzen 15,1 Ø	1	} Uebermaß
110092 a	Kolbenbolzen 15,2 Ø	1	



## Bing-Vergaser AJ 1/20

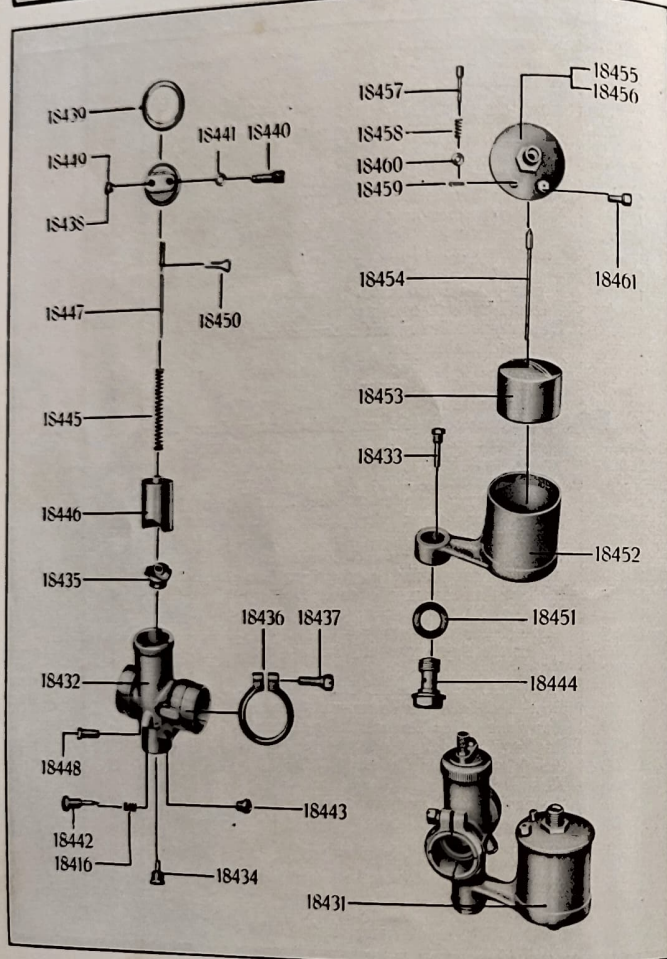

## Bing-Vergaser AJ 1/20

Best.-Nr.	Gegenstand	Stückzahl	Bem.
18416	Feder zu 18442	1	
18451	Bing-Vergaser komplett	1	
18452	Vergaser-Gehäuse	1	
18453	Hauptdüse	1	
18454	Nadeldüse	1	
18455	Mischkammereinsatz Nr. 3	1	
18456	Klemmring	1	
18457	Klemmschraube zu 18456	1	
18458	Deckel-Platte	1	
18459	Deckel-Verschraubung	1	
18440	Bowdenzug-Verstellschraube	1	
18441	Gegenmutter zu 18440, 18448	2	
18442	Leerlauf-Verstellschraube	1	
18443	Leerlauf-Luftschraube	1	
18444	Düsenstock	1	
18445	Schieberfeder	1	
18446	Gasschieber	1	
18447	Düsenadel	1	
18448	Leerlauf-Einstellschraube	1	
18449	Verschlusschraube zu 18458, 18452	2	
18450	Klemmbügel	1	
18451	Dichtung zu Düsenstock (18444)	2	
18452	Schwimmergehäuse	1	
18453	Schwimmer	1	
18454	Schwimmer-Nadel	1	
18455	Schwimmer-Gehäusedeckel komplett	1	
18456	Schwimmer-Gehäusedeckel nackt	1	
18457	Tupferstift	1	
18458	Tupferfeder	1	
18459	Splint zu 18457	1	
18460	Unterlegscheibe zu 18457	1	
18461	Klemmschraube	1	
18462	Bing-Vergaser kompl. mit Seil u. Spirale (o. Abbildg.)	1	

Graefin-Vergaser siehe Tafel 3

# Kupplung, Zahnräder und Wellen

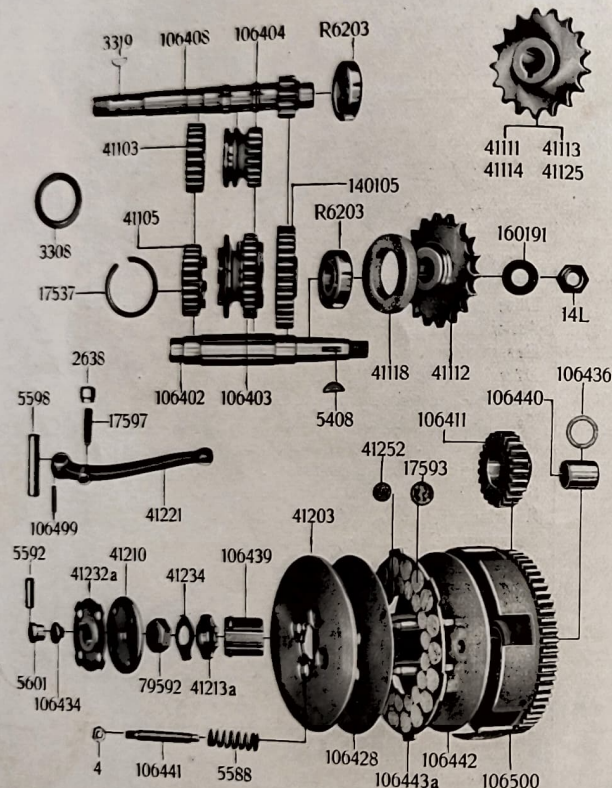

# Kupplung, Zahnräder und Wellen

Best.-Nr.	Gegenstand	Stückzahl	Bem.
<b>Kupplung</b>			
4	Mutter für Federbolzen M 6 Din 934	4	
2658	Bundmutter zur Nachstellschraube M 7×1	1	
5588	Druckfeder	4	
5592	Druckbolzen	1	
5598	Lagerbolzen zu 41221	1	
5601	Laufbüchse für Druckbolzen	1	
17593	Korkstopfen zu 106443 a 16 Ø 10 hoch	54	
17597	Nachstellschraube für Kupplungshebel 7 Ø 27 lang	1	
41203	Feste Kupplungsscheibe	1	
41210	Federteller	1	
41213a	Unterlegscheibe zur festen Kupplungsscheibe	1	
41221	Kupplungshebel	1	
41232a	Sicherungsblech zu Federteller	1	
41234	Sicherungsblech zu 79592	1	
41252	Korkstopfen zu 106443 a	54	
79592	Mutter für Kupplungswelle M 14×1,5 Din 934	1	
106428	Zwischenscheibe zur Kupplung	2	
106434	Druckpilz zum Federteller	1	
106436	Ausgleichscheibe zum Kupplungszahnrad	n.Bedarf	
106439	Keilwelle zur Kupplung	1	
106440	Laufbüchse zum Kupplungszahnrad	1	
106441	Federbolzen	4	
106442	Lose Kupplungsscheibe kompl. mit Federbolzen	1	
106443a	Kupplungslamelle kompl.	5	
106444	Kupplung kompl. (ohne Abbildung)	1	
106499	Kerbstift (konisch KS 1 4×18 zu 41221)	1	
106500	Kupplungszahnrad 59 Zähne mit Trommel	1	
<b>Zahnräder und Wellen</b>			
14L	Mutter für Antriebswelle M 12×1,25	1	
3508	Ausgleichscheibe 39,9 Ø × 30	n.Bedarf	
3319	Scheibenfeder zur Kupplungswelle 13×5×4	5	
5408	Scheibenfeder zur Antriebswelle 16×6,5×4	1	
R6203	Radial-Kugellager 40×17×12	4	
17537	Sprengring 40 Ø	2	
41103	Zahnrad a. Kupplungswelle für 5. Gang 22 Zähne	1	
41105	Klauenrad z. 3. Gang auf Schaltwelle 25 Zähne	1	
41111	Kettenrad 17 Zähne	1	
41112	Kettenrad 18 Zähne	1	
41113	Kettenrad 19 Zähne	1	
41114	Kettenrad 20 Zähne	1	
41118	Filzdichtung 52×35×9 für Kettenrad	1	
41125	Kettenrad 16 Zähne	1	
106402	Antriebswelle	1	
106403	Schaltrad auf Antriebswelle 27 Zähne	1	
106404	Schaltrad auf Kupplungswelle 18 Zähne	1	
106408	Kupplungswelle	1	
106411	Antriebszahnrad auf Kurbelwelle 25 Zähne	1	
140105	Zahnrad auf Antriebswelle für 1. Gang 33 Zähne	1	
160191	Wellenförmiger Spanning z. Mutter f. Kettenrad 12S	1	



## Kickstarter, Schaltung und Tankschaltung

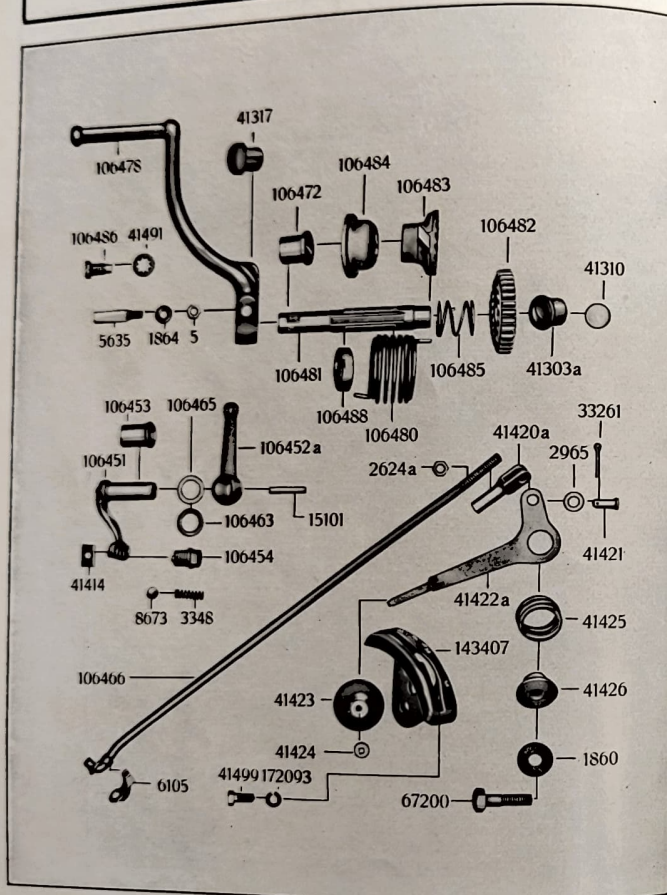

## Kickstarter, Schaltung und Tankschaltung

Best.-Nr.	Gegenstand	Stückzahl	Bem.
<b>Kickstarter</b>			
5	Mutter zum Keilbolzen 7 $\varnothing$	1	
1864	Unterlegscheibe 14 $\times$ 7,2	1	
5635	Keilbolzen zur Kickstarterkurbel M 7 $\times$ 44 lang	1	
41305a	Büchse f. Kickstarterwelle im Gehäuse 27 $\varnothing$ 17 lg.	1	
41310	Verschleißblech für Bronzebüchse	1	
41317	Gummipilz	1	
41491	Federnde Zahnscheibe FZJ. 10 zu 106486	1	
106472	Büchse für Kickstarterwelle im Gehäusedeckel	1	
106478	Tretkurbel mit feststehendem Fußhebel	1	
106480	Torsionsfeder für Kickstarter	1	
106481	Kickstarterwelle	1	
106482	Kickstarterrad	1	
106485	Gleitstück für Kickstarter	1	
106484	Kappe für Kickstarter-Torsionsfeder	1	
106485	Druckfeder für Kickstarter	1	
106486	Kickstarter-Anschlagschraube	1	
106488	Rundmutter für Kickstarterwelle	1	
106489	Gummi für Kickstarter (ohne Abbildung)	1	
<b>Schaltung</b>			
5348	Druckfeder in Arretierbüchse	1	
8673	Stahlkugel für Arretierbüchse	1	
15101	Kerbstift für Schalthebel 5 $\varnothing$	1	
41414	Schaltstein für Arretierhebel	1	
106451	Arretierhebel zur Schaltung	1	
106452a	Schalthebel	1	
106455	Bronzebüchse zu 106451 22 $\varnothing$ $\times$ 4	1	
106454	Arretierbüchse zum Arretierhebel	1	
106465	Ausgleichscheibe zur Arretierbüchse	n Bedarf	
106465	Ausgleichscheibe zum Arretierhebel	n Bedarf	
<b>Tankschaltung</b>			
1860	Unterlegscheibe für Distanzstück 25 $\times$ 10,1 $\varnothing$	1	
2624a	Mutter an Schaltstange	1	
2965	Unterlegscheibe an Schaltstange	1	
6105	Blechaug an Schaltstange	1	
33261	Splint 2 $\times$ 12 Din 94 zu 106466	2	
41420a	Gabelstück zur Schaltstange	1	
41421	Bolzen zum Gabelstück	1	
41422a	Schalthebel	1	
41423	Schaltriff	1	
41424	Nietscheibe zum Schaltriff	1	
41425	Druckfeder zum Schalthebel	1	
41426	Distanzstück in Schaltung	1	
41491	Federnde Zahnscheibe FZJ. 10	1	
41492	Schalthebel kompl. (ohne Abbildung)	1	
41499	Bef.-Schraube für Schaltsegment M 7 $\times$ 10 Din 955	2	
67200	Bef.-Schraube für Schalthebel M 10 $\times$ 28 Din 951	1	
106466	Schaltstange	1	
143407	Schaltsegment	1	
172093	Federring 7,5 Din 127 zu 41499	2	

# Rahmen, Kippständer, Motorbefestigung

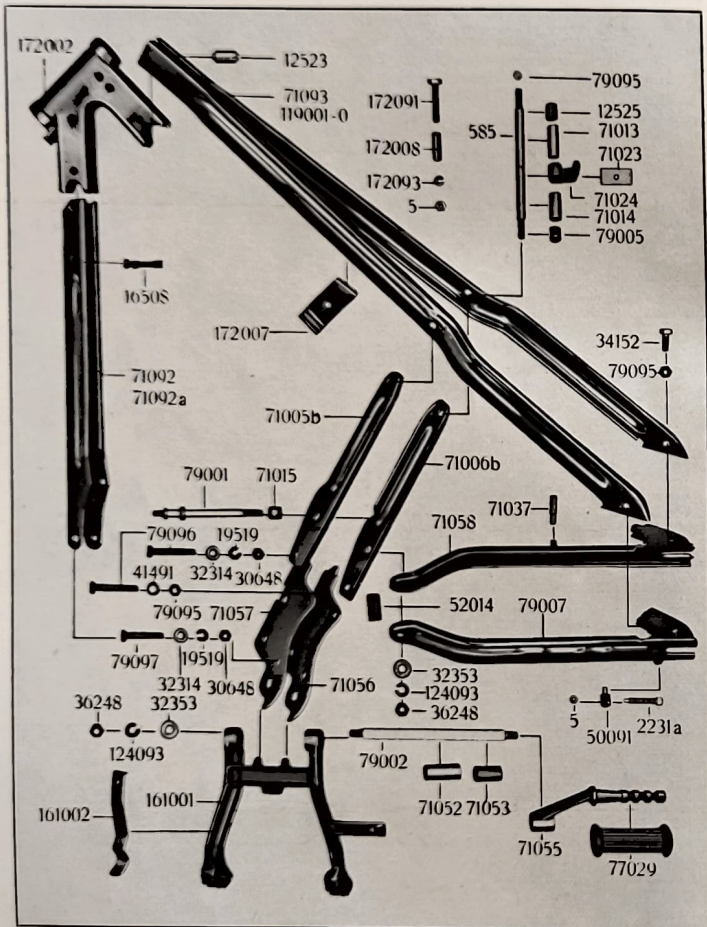

# Rahmen, Kippständer, Motorbefestigung

Best.-Nr.	Gegenstand	Stückz.	Bem.
<b>Rahmen</b>			
5	Mutter M 7 Din 934 zu 172091		
5	Mutter M 7 Din 934 zu 2231a		
585	Sattelbolzen 10 Ø × 228 lang	2	
2231a	Kettenspannschraube 7 Ø × 36,5 lang	1	
2532	Kerlnagel 2,6 × 5 zu 174002	2	
12525	Abstandshülse für Vorder-Oberstreben 18 Ø × 42	1	
12525	Abstandshülse am Sattelbolzen 18 Ø × 21,5 lang	4	
16508	Riffelschraube mit Mutter zu 172002	1	
19519	Federring 10,5 Din 127 zu 79096	4	
50648	Mutter M 10 Din 934 zu 79096	1	
32514	Unterlegscheibe zur Sattelstrebe B 10,5 Krk. 143	1	
32555	Unterlegscheibe für Fußrastle B 12,5 Krk. 143	1	
32555	Unterlegscheibe für Hintergabelbolzen B 12,5 Krk. 143	2	
34152	Sechskantschraube für obere hintere Strebe M 10 × 25 Din 931	2	
36248	Mutter M 12 × 1,5 Kr. 751 zu Fußrasten	2	
36248	Mutter M 12 × 1,5 Kr. 751 zu Fußrasten	2	
50091	Abstützbolzen für Kettenspannschraube 29 lang	2	
52014	Abstandshülse im Hinterbau 20 Ø × 40 lang	2	
71005b	Sattelstrebe links	1	
71006b	Sattelstrebe rechts	1	
71015	Abstandshülse in der Kotflügel-Befestigungsschelle 16 Ø	1	
71014	Distanzbüchse am Sattelbolzen und Sattelstrebe 18 Ø	1	
71015	Distanzbüchse für Hintergabel 20 Ø × 18 lang	3	
71023	Befestigungslasche für Kotflügel	2	
71024	Befestigungsschelle für hinteren Kotflügel	1	
71037	Anschlagstift für Fußbremshebel 10 × 31	1	
71052	Distanzrohr für Fußrastle 24 Ø × 54 lang	1	
71053	Distanzrohr für Fußrastle 24 Ø × 40 lang	1	
71055	Sportfußrastle	1	
71056	Motorbefestigungsblech links	2	
71057	Motorbefestigungsblech rechts	1	
71058	Hintergabelscheide rechts	1	
71092	Vorderstrebe kompl.	1	
71092a	Vorderstrebe kompl. mit Verstärkung für Behördenmasch.	1	
71093	Oberstrebe kompl.	1	
7029	Fußrastengummi	1	
79001	Bolzen zur Hintergabel 17,15 10 Ø und 12 Ø	2	
79002	Bolzen für Fußrasten	1	
79005	Distanzhülse am Sattelbolzen 18 Ø × 18,5 lang	1	
79007	Hintergabelscheide links	1	
79095	Flache Mutter B 10 Din 439 zu 585	2	
79095	Flache Mutter B 10 Din 439 zu 54152	1	
79096	Sechskantschraube M 10 × 68 zur Sattelstrebe Din 931	2	
119501-0	Oberstrebe kompl. mit Verstärkung für Behördenmasch.	1	
119502-0	Rahmen verstärkt für Behördenmaschinen	1	
124093	Federring 12,5 Din 127 zu 79001	1	
124093	Federring 12,5 Din 127 zu 36248	2	
172002	Steuerkopf	1	
172007	Untere Traverse für Tankbefestigung	1	
172008	Abstandshülse in Tanktraverse	2	
172091	Befestigungsschraube M 7 × 60 Din 931 für Sattel	1	
172093	Federring 7,5 Din 127 zu 172091	2	
174001	Rahmen kompl. (ohne Abbildung)	1	
174002	Abdeckscheibe zu 172002 (ohne Abbildung)	1	
<b>Kippständer</b>			
161001	Kippständer	1	
161002	Blattfeder zum Kippständer	1	
<b>Motorbefestigung</b>			
19519	Federring 10,5 Din 127 zu 79097	2	
30648	Mutter M 10 Din 934 zu 79097	1	
32514	Unterlegscheibe B 10,5 Krk. 143 zu 79096	1	
41491	Federnde Zahnscheibe FZJ. 10 zu 79096	1	
79093	Flache Mutter B 10 Din 439 zu 79096	1	
79096	Sechskantschraube für Motor- und Batteriebefest. M 10 × 68 Din 931	1	
79097	Sechskantschraube für Motorbefestigung M 10 × 38 Din 931	3	



# Gepäckträger, Kotflügel, Kettenschutz, Nummernschilder und Räder

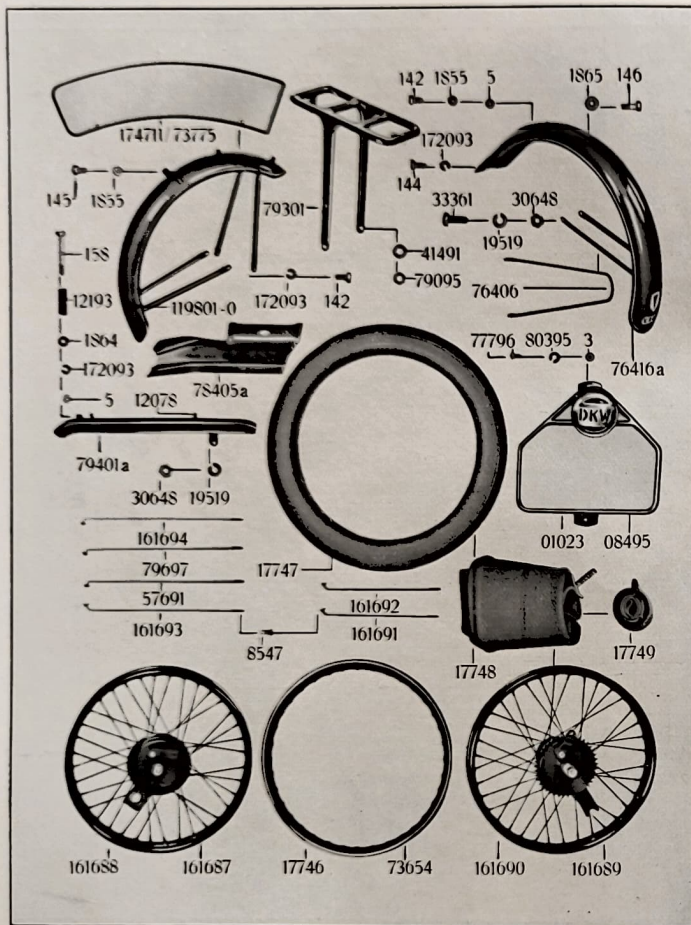

# Gepäckträger, Kotflügel, Kettenschutz, Nummernschilder und Räder

Best.-Nr.	Gegenstand	Stückzahl	Bem.
<b>Gepäckträger</b>			
41491	Zahnscheibe FZJ. 10		
79095	Mutter für Gepäckträgerbefestigung B 10 Din 459	2	
79501	Gepäckträger kompl.	2	
<b>Kettenschutz</b>			
5	Mutter M 7 Din 954	1	
158	Sechskantschraube M 7x55 Din 951	1	
1864	Unterlegscheibe 14 Ø x 7,2 Ø	1	
12078	Luftpumpenhalter	1	
12193	Distanzrohr für Befestigung hinten	2	
19519	Federring 10,5 Din 127	1	
30648	Sechskantmutter M 10 Din 954	1	
78405a	Kettenschutzblech	1	
79401a	Kettenschutz	1	
172093	Federring 7,5 Din 127	1	
<b>Kotflügel</b>			
5	Mutter zu 145 7 Ø	2	
142	Befestigungsschraube für hinteren Kotflügel M 7x12 Din 951	2	
142	Befestigungsschraube für vorderen Kotflügel M 7x12 Din 951	2	
144	Sechskantschraube für Kippständerfeder M 7x16 Din 951	1	
145	Befestigungsschraube für vorderen Kotflügel M 7x18 Din 951	2	
146	Befestigungsschraube für hinteren Kotflügel 7x20 Din 951	1	
1865	Unterlegscheibe für hinteren Kotflügel 20x7,2	1	
19519	Federring 10,5 Din 127	1	
30648	Mutter M 10 Din 954	1	
33561	Sechskantschraube für hinteren Kotflügel 10x25 Din 951	1	
76406	Befestigungsstrebe für hinteren Kotflügel	1	
76416a	Hinterrad-Kotflügel	1	
172093	Federring für vorderen Kotflügel 7,5 Din 127	4	
172095	Federring 7,5 Din 127 zu 144	2	
119801-0	Vorderrad-Kotflügel	1	
<b>Nummernschilder</b>			
01023	Hinteres Nummernschild kompl.	1	
08495	Hinteres Nummernschild für 6stellige Zahlen	1	
5	Mutter zu 77796 M 5 Din 954	4	
73775	Vorderes Nummernschild	1	
77796	Halbrundscheibe M 5x10 Din 86	4	
80395	Federring 5,3 Din 127 zu 77796	1	
174711	Vorderes Nummernschild kompl. für 6stellige Zahlen	1	
<b>Räder</b>			
8547	Nippel für Speichen 3mm Ø	72	
17746	Tiefbettfelgen für Hinterrad 2 1/2 x 19	1	
17747	Laufdecken SS-Ballon 25x3	2	
17748	Schläuche	2	
17749	Felgenband (1 Stk. 2 1/2 x 19 und 1 Stk. 2 1/4 x 19)	1	
57691	Speiche für Vorderrad Einhängeseite außen Winkel 90° 215 lang	9	
57691	Speiche I. Hinterrad Bremstrommelseite außen Winkel 90° 215 lang	9	
73654	Tiefbettfelge für Vorderrad 2 1/2 x 19	1	
79697	Speiche für Vorderrad Einhängeseite innen Winkel 110° 215 lang	9	
79697	Speiche I. Hinterrad Bremstrommelseite innen Winkel 110° 215 lang	9	
161687	Vorderrad nackt	1	
161688	Vorderrad kompl. ohne Bereifung	1	
161689	Hinterrad nackt	1	
161690	Hinterrad kompl. ohne Bereifung	1	
161691	Speiche I. Vorderrad Bremstrommelseite innen Winkel 110° 160 lang	9	
161692	Speiche I. Vorderrad Bremstrommelseite außen Winkel 90° 160 lang	9	
161693	Speiche für Hinterrad Einhängeseite innen Winkel 110° 218 lang	9	
161694	Speiche für Hinterrad Einhängeseite außen Winkel 90° 218 lang	9	

## Vorderradnabe

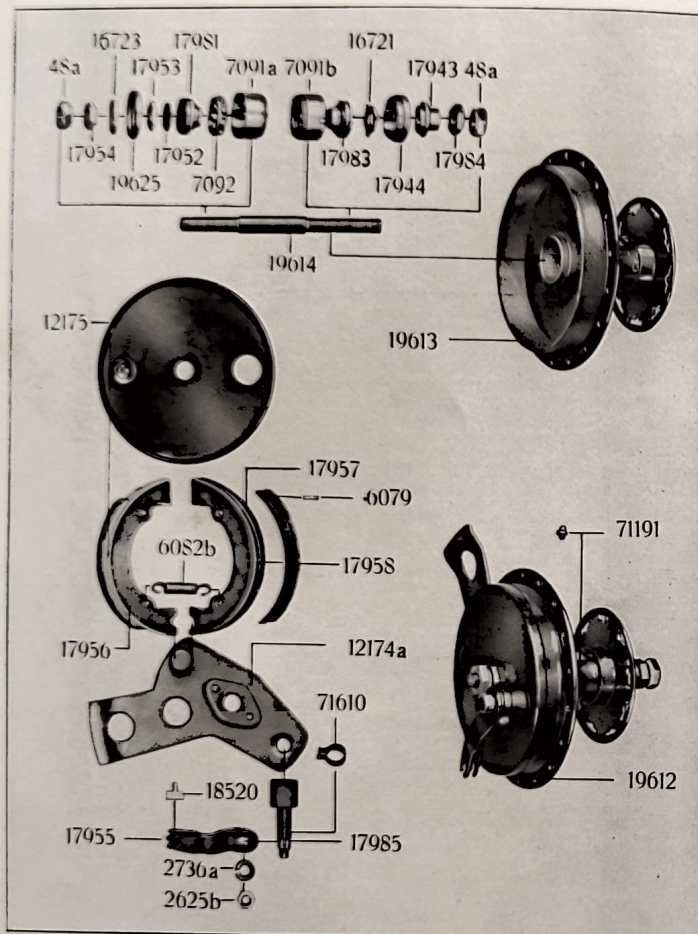

## Vorderradnabe

Best.-Nr.	Gegenstand	Stückzahl	Bem.
48a	Bundmutter 10 mm hoch		
2625b	Sechskantmutter verchromt zu 17955	2	
2736a	Federring zu 17985	1	
6079	Niete zu Bremsbelag	1	
6082b	Rückholfeder	14	
7091a	Lagerschale	2	
7091b	Lagerschale mit Einschnitt	1	
7092	Starkugelhaltering	1	
12174a	Gegenhalteplatte nackt	2	
12175	Schutzkappe	1	
16721	Sicherungsscheibe	1	
16723	Innerer Labyrinthtring	1	
17943	Distanzhülse	1	
17944	Abschlußkappe	1	
17952	Unterlegscheibe 25x12,5x2 schwarz	1	
17953	Gegenmutter 4 mm hoch	1	
17954	Halsmutter 8,5 mm hoch verchromt	1	
17955	Bremshebel	1	
17956	Bremsbacken kompl. mit Belag	2	
17957	Bremsbacken ohne Belag	2	
17958	Bremsbelag	2	
17981	Festkonus	1	
17983	Stellkonus	1	
17984	Sechskantmutter 5,5 mm hoch verchromt	1	
17985	Bremsschlüssel	1	
18520	Gelenkstück	1	
19612	Vorderradnabe kompl.	1	
19613	Nabenkörper mit Bremstrommel und Lagerschalen	1	
19614	Vorderachse nackt	1	
19625	Außerer Labyrinthtring roh	1	
19630	Vorderachse kompl. (ohne Abbildung)	1	
71191	Schmiernippel (neue Nr. 15086)	1	
71610	Verschlüßring	1	

Bei Anbau des Tachometergehäuses entfallen die Teile 17943 und 17944

## Hinterradnabe

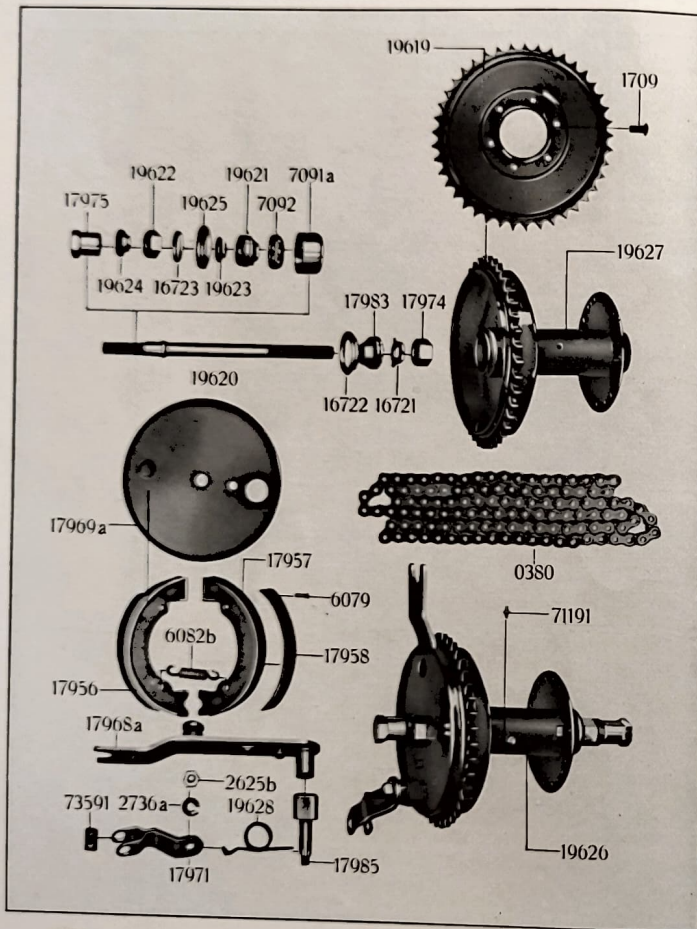

## Hinterradnabe

Best.-Nr.	Gegenstand	Stückzahl	Bem.
0380	Antriebskette $\frac{1}{2} \times 5/16$ , 116 Rollen 147 lang	1	
1709	Halbrundniete $6 \times 15$	6	
2625b	Mutter 6 hoch verdromt zu 17985	1	
2736a	Federring zu 17985	1	
6079	Niete für Bremsbelag	14	
6082b	Rückholfeder	2	
7091a	Lagerschale	2	
7092	Starkugelhaltering	2	
16721	Sicherungsscheibe	1	
16722	Außerer Labyrinthtring verdromt	1	
16723	Innerer Labyrinthtring	2	
17956	Bremsbacken kompl. mit Belag	2	
17957	Bremsbacken nackt	2	
17958	Bremsbelag	2	
17968a	Gegenhalteplatte nackt	1	
17969a	Schutzkappe	1	
17971	Bremshebel	1	
17974	Sechskantmutter 15 mm hoch verdromt	1	
17975	Bundmutter 28 mm hoch	1	
17985	Stellkonus	1	
17985	Bremsschlüssel	1	
19619	Bremstrommel	1	
19620	Hinterachse nackt	1	
19621	Festkonus	1	
19622	Sechskantmutter 10 mm hoch	1	
19623	Halsmutter 7 mm hoch	1	
19624	Beilagscheibe schwarz	1	
19625	Außerer Labyrinthtring roh, Bremstrommel-Seite	1	
19626	Hinterradnabe kompl.	1	
19627	Nabenkörper mit Bremstrommel und Lagerschalen	1	
19628	Torsionsfeder	1	
19629	Hinterachse kompl. (ohne Abbildung)	1	
71191	Schmiernippel (neue Nr. 15086)	1	
73591	Gelenkstück im Bremshebel	1	

# Handbremse, Fußbremse, Kupplungs- betätigung und Steuerung

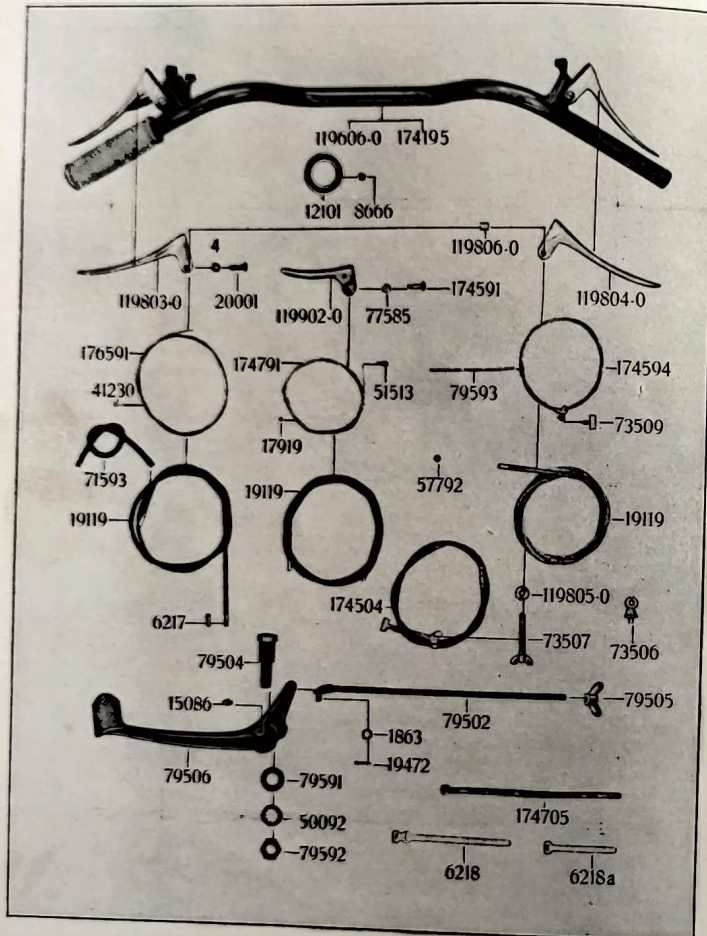

# Handbremse, Fußbremse, Kupplungs- betätigung und Steuerung

Best.-Nr.	Gegenstand	Stückzahl	Bem.
<b>Handbremse und Kupplungsbetätigung</b>			
4	Mutter zu 119803-0/4-0	2	
6217	Endnippel	4	
6218	Bowdenband lang	5	
6218a	Bowdenband kurz	9	
17919	Löt-nippel zum Dekompressionsseil unten	1	
19119*	Spirale zum Handbremsseil 650 lang	1	
19119*	Spirale zum Kupplungsseil 980 lang	1	
19119*	Spirale zu 174791 650 lang	1	
20001	Schraube zu 119803-0/4-0	2	
41230	Löt-nippel zum Kupplungsseil unten	1	
51513	Löt-nippel zum Dekompressionsseil oben	1	
57792	Löt-nippel zum Drehgriff	1	
71593	Schlauch zum Kupplungsseil	1	
73506	Abstützbolzen zur Handbremse	1	
73507	Stellschraube zur Handbremse	1	
73509	Löt-nippel zum Bowdensenil	1	
77585	Mutter zu 174591	1	
79593	Bougierrohr	1	
174504	Handbremsbetätigung kompl.	1	
174591	Schraube zu 119902-0	1	
174594	Bowdensenil zur Handbremse mit Lötstück 1100 lg.	1	
174705	Bowdenband	1	
174791	Bowdensenil für Dekompressionsventil 800 lang	1	
176591	Bowdensenil zur Kupplung mit Nippel 1250 lang	1	
119803-0	Hebel für Kupplung	1	
119804-0	Hebel für Handbremse	1	
119805-0	Gegenmutter (ohne Abbildung)	1	
119806-0	Löt-nippel für Kupplungs- und Handbremsseile	2	
119902-0	Dekompressionshebel	1	
<b>Fußbremse</b>			
1863	Unterlegscheibe zur Bremsstange	1	
15086	Schmiernippel M 6x1	1	
19472	Splint 1,6x15 Din 94	1	
50092	Federnde Zahnscheibe FZJ. 14	1	
79501	Fußbremse kompl. (ohne Abbildung)	1	
79502	Bremsstange mit Blechauge	1	
79504	Lagerbolzen zum Fußbremshebel	1	
79505	Feststellknebel	1	
79506	Fußbremshebel	1	
79591	Beilagscheibe B 14,5 Krk. 145	1	
79592	Mutter M 14x1,5 Din 954	1	
<b>Steuerung</b>			
8666	Kugel	44	
12101	Lagerschalen zur Steuerung	4	
119606-0	Lenkstange nackt mit Führungskörpern	1	
174195	Lenkstange kompl. mit Hebel ohne Drehgriffe	1	

† wird nur noch unter Nr. 119607-0 geliefert

\* Spiralen werden nur in laufenden Metern abgegeben

# Benzintank und Auspuff

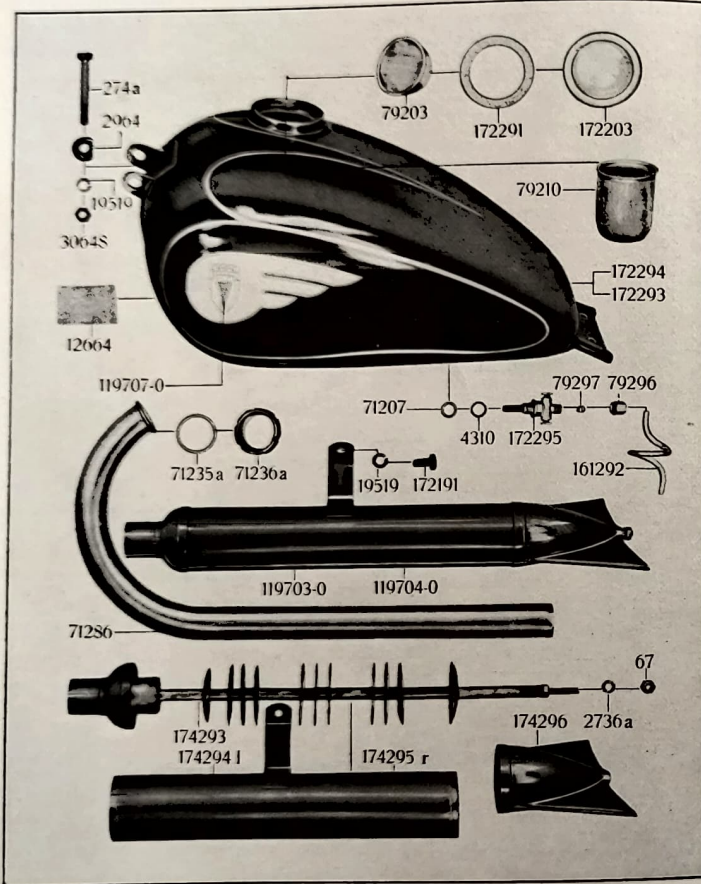

# Benzintank und Auspuff

Best.-Nr.	Gegenstand	Stückzahl	Bem.
<b>Benzintank</b>			
274a	Sechskantschraube z. Bef. d. Tanks M 10×80 Din 951	1	
2964	Distanzscheibe für Benzinhahn am Steuerkopf . . .	2	
4310	Dichtung für Benzinhahn C 14×18 Din 4609 . . .	1	
12664	Beilage für Tank (Filz) . . . . .	1	
19519	Federring 10,5 Din 127 zu 274a . . . . .	1	
30648	Mutter M 10 Din 934 zu 274a . . . . .	1	
71207	Ausgleichscheibe für Benzinhahn . . . . .	1	
79203	Benzinsieb für Tank . . . . .	1	
79210	Benzinsieb für Tank (nur für Behörden) . . . . .	1	
79296	Ueberwurfmutter für Benzinleitung . . . . .	2	
79297	Schlüpftring (Ermeto) . . . . .	2	
161242	Benzinleitung . . . . .	1	
172203	Verschlussdeckel . . . . .	1	
172291	Korkdichtung zu 172201 . . . . .	1	
172293	Benzintank nackt . . . . .	1	
172294	Benzintank kompl. . . . .	1	
172295	Benzinhahn mit Sieb . . . . .	1	
117907-0	Abziehbild an Tank . . . . .	2	
<b>Auspuff</b>			
67	Mutter zu 174293 . . . . .	1	
2736a	Federring zu 67 . . . . .	1	
19519	Federring 10,5 Din 127 . . . . .	2	
71235a	Dichtung i. Ueberwurfmutter . . . . .	4	
71236a	Ueberwurfmutter . . . . .	2	
71286	Auspuffrohr . . . . .	2	
174293	Auspufftopf Vorderteil . . . . .	1	
174294	Auspufftopf Mittelstück links . . . . .	1	
174295	Auspufftopf Mittelstück rechts . . . . .	2	
174296	Endstück . . . . .	1	
119703-0	Auspufftopf links kompl. . . . .	1	
119704-0	Auspufftopf rechts kompl. . . . .	1	
	ab Fahrgestell Nr. 496501		
119714-0	Auspufftopf links . . . . .	1	
119715-0	Auspufftopf rechts . . . . .	1	



## Sattel

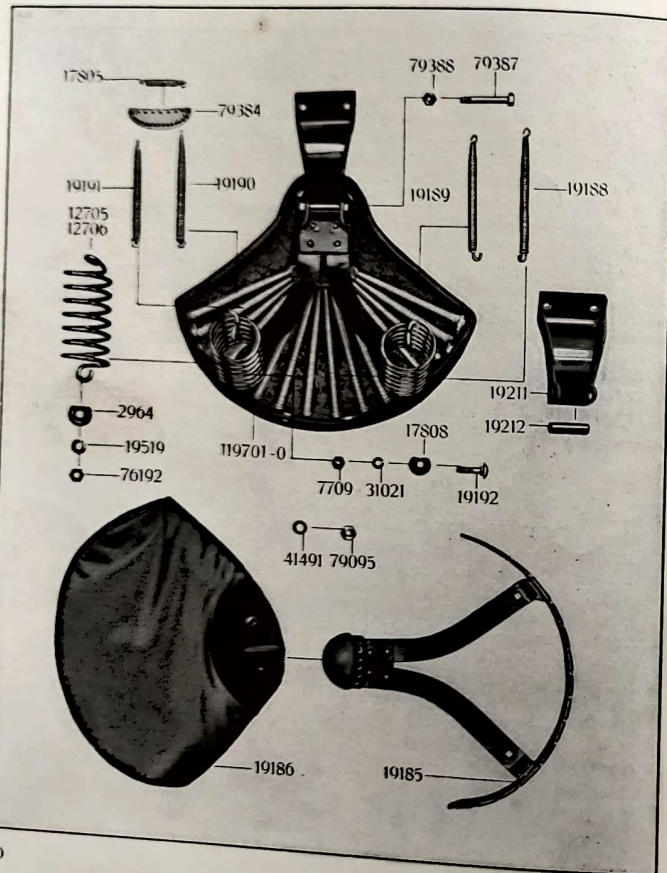

## Sattel

Best.-Nr.	Gegenstand	Stückzahl	Bem.
2964	Federkappe für Befestigung am Rahmen	2	
7709	Mutter zu 19192	2	
12705	Druckfeder rechts für Sattel	1	
12706	Druckfeder links für Sattel	1	
17805	Zugfeder kurz vordere 8x47	7	
17808	Federkappe für Befestigung am Sattel	2	
19185	Satteluntergestell	1	
19186	Satteldecke mit Filzunterlage	1	
19188	Sattelzugfeder 160 lang	8	
19189	Sattelzugfeder 155 lang	2	
19190	Sattelzugfeder 150 lang	2	
19191	Sattelzugfeder 135 lang	4	
19192	Flachrundschaube für Federbefestigung am Sattel	2	
19211	Vorderer Befestigungsbügel	1	
19212	Distanzhülse 8x12x32	1	
19519	Federring 10,5 Din 127 zu 2964	2	
31021	Federring 8,5 Din 127 zu 19192 und 79387	5	
76192	Mutter Flach M 10 zu 2964	2	
79384	Sattelhalbsplatte	1	
79387	Befestigungsschraube zu 19211	1	
79588	Mutter M 8 zu 79587 Krk. 115	1	
119701-0	Sattel kompl.	1	

# Werkzeug und Zubehör



# Werkzeug und Zubehör

Best.-Nr.	Gegenstand	Stückzahl	Bem.
<b>Werkzeug</b>			
9154	Mutterschlüssel 14,1 und 15,1 SW . . . . .	1	
9158	Kombinationszange verstellbar . . . . .	1	
9159	Schraubenzieher ca. 160 Gesamtlänge . . . . .	1	
9160	Montierhebel für Reifen . . . . .	2	
9196	Abziehvorrichtung . . . . .	1	
9197	Spezial-Schlüssel für Zylinderkopf . . . . .	1	
9206	Reparaturkasten für Reifen groß . . . . .	1	
15001	Mutterschlüssel für Unterbrecher nachstellbar . . . . .	1	
15003	Mutterschlüssel 10,1 und 11,1 SW . . . . .	1	
15005	Mutterschlüssel 17,2 und 19,2 SW . . . . .	1	
15008	Schraube zur Montage der Kuppl.-Federn . . . . .	1	
15009	Mutter zu 15008 . . . . .	1	
15013	Fettpresse . . . . .	1	
15015	Hakenschlüssel zur Auspuff-Mutter . . . . .	1	
15081	Zündkerzenschlüssel 21 SW . . . . .	1	
15093	Segeltuchtasche für Werkzeug . . . . .	1	
19519	Federring 10,5 Din 127 zu 79704 . . . . .	1	
32314	Unterlegscheibe B 10,5 Kr. 145 . . . . .	1	
33361	Sechskantschraube zur Befestigung f. Werkzeugkasten M 10x25 Din 931 . . . . .	1	
79704	Werkzeugkasten . . . . .	1	
<b>Zubehör</b>			
0508	Aufklappbare Sozius-Fußraste rechts . . . . .	1	
0508a	Aufklappbare Sozius-Fußraste links . . . . .	1	
0523	Signalhorn mit Befestigung . . . . .	1	
0563	Luftpumpe mit Schlauch . . . . .	1	} nur auf Wunsch
08312	Tachometer 60 Ø kompl. . . . .	2	
08313	Antriebsspirale für Tachometer 575 lang . . . . .	2	
145	Schraube M 7x18 Din 931 . . . . .	1	
1855	Unterlegscheibe . . . . .	2	
1885a	Federring . . . . .	2	
2532	Kerbnagel . . . . .	2	
7612	Gummi für Kniepolster . . . . .	1	
50714*	Kniepolsterbügel . . . . .	2	
50727	Lederbeilage zu 50714 . . . . .	1	
161723	Halter für Tachometer (ohne Abbildung) . . . . .	1	
172711	Platte zu 172712 (ohne Abbildung) . . . . .	1	
172712	Halter zu 50714 (ohne Abbildung) . . . . .	1	
119904-0	Typenschild . . . . .	1	

\* 50714 ist unter Nr. 172792 zu bestellen

# Scheinwerfer KS 200 „Hella“

Gehäuse schwarz, Einfassung verchromt

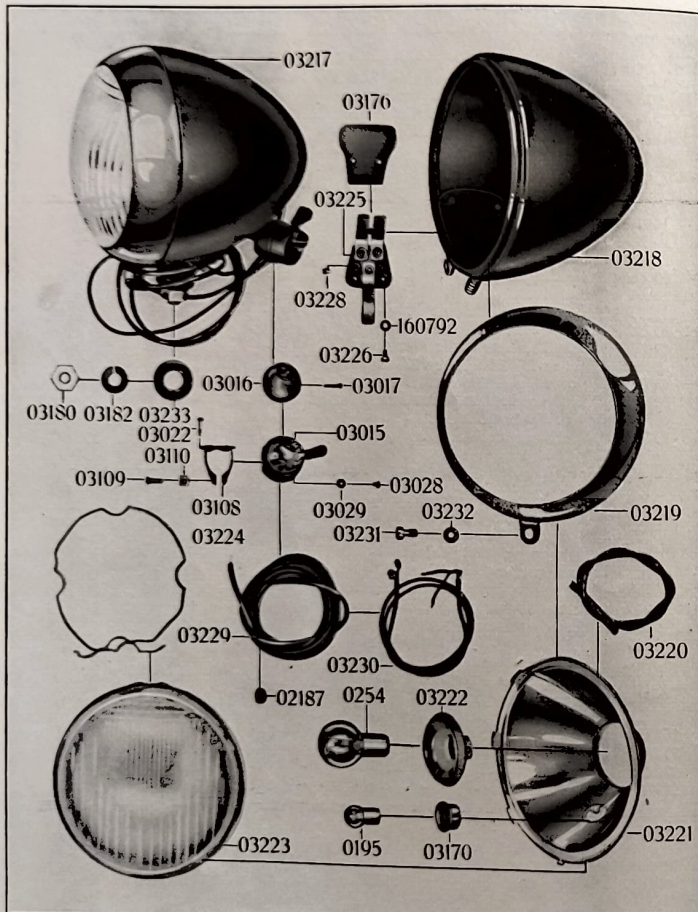

# Scheinwerfer KS 200 „Hella“

Gehäuse schwarz, Einfassung verchromt

Best.-Nr.	Gegenstand	Stückzahl	Bem.
03217	Scheinwerfer kompl. mit Abblendschalter u. Abblendkabel ohne Glühbirnen, Kugelbefestigung	1	
03218	Scheinwerferkörper schwarz	1	
03219	Einfassungsring verchromt	1	
03223	Glasscheibe, gewölbt, geriffelt 170 mm Ø	1	
03224	Sprengring	1	
03220	Dichtungsschnur 520 mm lang für Glas	1	
03231	Klemmschraube	1	} zu 3219
03232	Federring dazu	1	
03221	Reflektor	1	
03222	Reflektordeckel	1	
03171	Standlichtfassung	1	
0254	Biluxbirne 6 V., 25/25 W., Osram Nr. 7323	1	
0195	Standlichtbirne 6 V., 3 W., Osram Nr. 5002	1	
02738	Mutter	1	
03182	Federring	1	} zu 03218
03233	Befestigungskappe	1	
03185	Abblendschalter kompl. ohne Kabel (ohne Abbildg.)	1	
03015	Schaltergehäuse	1	
03016	Deckel mit Hupenknopf	1	
03017	Befestigungsschraube dazu	1	
03108	Halteschelle für Abblendschalter	1	
03109	Spannschraube dazu	1	
03110	Vierkantmutter dazu	1	
03022	Bef.-Schraube f. Schaltergeh. a. d. Halteschelle 03108	2	
03028	Befestigungsschraube für Kabelanschluß	2	
03029	Unterlegscheibe für 03028	2	
03229	Einadriges schwarzes Lackkabel 1685 mm lang vom Scheinwerfer zum Schaltkasten	1	
03230	Zweiadriges schw. Abblend-Lackkabel 780 mm lang	2	
02187	Gummitülle klein	1	
03225	Schalteinrichtung	1	
03176	Isolierplatte	2	
03226	Befestigungsschraube für Schalteinrichtung	2	
03227/160792	Federnde Zahnscheibe dazu	5	
03228	Madenschraube		

## Scheinwerfer für KS 200 „Hasag“

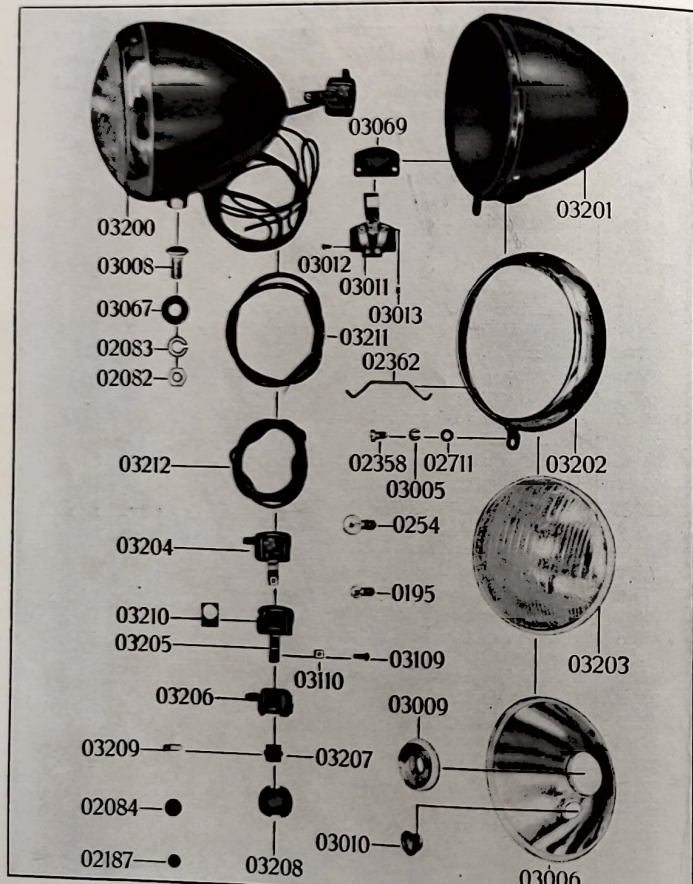

## Scheinwerfer für KS 200 „Hasag“

Best.-Nr.	Gegenstand	Stückzahl	Bem.
03200	Scheinwerfer kompl. mit Abblendschalter u. Abblendkabel ohne Glühbirnen, Kugelbef.	1	
03201	Scheinwerferkörper schwarz	1	
03202	Einfassungsring verchromt	1	
03205	Glasscheibe gewölbt, geriffelt 150 mm $\varnothing$	1	
02362	Sprengring für Glasscheibe, 1 Satz = 4 teilig	4	
02358	Klemmschraube	1	
05005	Sperrfeder	1	05202
02711	Federnde Zahnscheibe	1	
03006	Reflektor	1	
03009	Reflektordeckel	1	
03010	Standlichtfassung	1	
0254	Biluxbirne 6 V., 25/25 W., Osram Nr. 7323	1	
0195	Standlichtbirne 6 V., 5 W., Osram Nr. 5002	1	
03008	Befestigungsschraube	1	
03067	Befestigungsring	1	03201
02082	Sechskantmutter	1	
02085	Federring	1	
03204	Abblendschalter kompl. ohne Kabel	1	
03205	Gehäuse für Abblendschalter	1	
03206	Abblendschalter ohne Gehäuse	1	
03207	Hupenknopf	1	
03208	Gummiisolierplatte	1	
03209	Kabelklemme	1	
03210	Isolierplatte für Hupenknopf	1	
03211	2 adriges schw. Lackabblendkabel 780 mm lang	1	
03212	1 adriges schw. Lackkabel f. Standlicht 1085 mm lg.	1	
03109	Spannschraube	1	
03110	Vierkantmutter dazu	1	
02084	Gummitülle groß	1	
02187	Gummitülle klein	1	
03011	Schalteinrichtung ohne Bef.-Schrauben	1	
03012	Befestigungsschraube dazu	2	
03013	Madenschraubchen	5	
03069	Isolierplatte für Schaltbrett	1	

## Inhaltsverzeichnis

Gruppe:	Tafel	Seite
Auspuff . . . . .	13	28/29
Benzintank . . . . .	13	28/29
Bereifung . . . . .	9	20/21
Dekompressionsventil . . . . .	2	6/7
Drehgriff . . . . .	3	8/9
Federgabel . . . . .	8	18/19
Fußbremse . . . . .	12	26/27
Gehäuse . . . . .	1	4/5
Gepäckträger . . . . .	9	20/21
Getriebegehäuse . . . . .	1	4/5
Handbremse . . . . .	12	26/27
Handhebel und Betätigung . . . . .	12	26/27
Hinterradnabe . . . . .	11	24/25
Kettenschutz . . . . .	9	20/21
Kickstarter . . . . .	6	14/15
Kippständer . . . . .	7	16/17
Kolben . . . . .	2	6/7
Kotflügel . . . . .	9	20/21
Kupplung . . . . .	5	12/13
Kurbelwelle . . . . .	2	6/7
Lenkung . . . . .	12	26/27
Nummernschilder . . . . .	9	20/21
Rahmen . . . . .	7	16/17
Räder . . . . .	9	20/21
Sattel . . . . .	14	30/31
Schaltung . . . . .	6	14/15
Scheinwerfer Hella . . . . .	16	34/35
Scheinwerfer Hasag . . . . .	17	36/37
Tankschaltung . . . . .	6	14/15
Vergaser Graetjii KF 20 S . . . . .	3	8/9
Vergaser Bing AJ 1/20 . . . . .	4	10/11
Vorderradnabe . . . . .	10	22/23
Werkzeug . . . . .	15	32/33
Zahnräder und Wellen . . . . .	5	12/13
Zubehör . . . . .	15	32/33
Zylinder . . . . .	2	6/7

## B E M E R K U N G E N